

# BeSafe<sup>®</sup> 1-2-3 New

**- Trykker ditt barn! Brukes som anvist ...**

Gr. 2 15–25 kg  
Gr. 3 22–36 kg

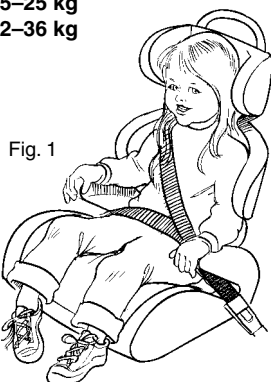

Fig. 1

Gr. 2 15–25 kg  
Gr. 3 22–36 kg



Fig. 2

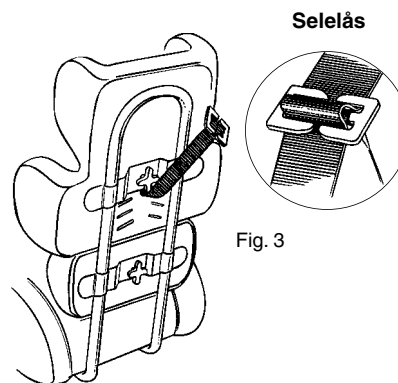

Fig. 3

**Selelås**

- ✓ Monteres i bilens trepunktsbelte.
- ✓ Hodestøtten justeres ned mot skulderhøyde.
- ✓ Brystbeltet føres under hodestøtten og kommer dermed vekk fra halsen.
- ✓ Hoftebeltet føres over hoftekammen og sammen med skulderbeltedelen ledes begge beltene gjennom profilene på begge stolsider. Beltene skal ikke ligge over armlenene, se fig. 1.
- ✓ I gr. I (9–18 kg) skal selelåsen monteres på skulderbeltet, se fig. 3.
- ✓ Når barnet vokser, justeres hodepute og ryggstøtte i høyde slik at brystbeltet alltid ligger riktig i forhold til barnets skulder, se fig. 3
- ✓ Sikkerhetssele skal strammes så mye som mulig, uten at det gir barnet ubehag.
- ✓ Påse at selet ikke er vridd.
- ✓ Når barnet er i 6-7 årsalderen, kan ryggen og rør-rammen fjernes, se fig. 2. Deretter anvendes kun sitteputen. Hvis bilsetet ikke er utstyrt med hodestøtter eller har lav rygg, anbefales det å anvende barnestolen med rygg lengst mulig.
- ✓ Etter en eventuell kollisjon skal stolen fornyes.
- ✓ Det må ikke foretas endringer eller andre inngrep på stolen, uten at disse er testet og godkjent av de rette myndigheter.

## Selelås

- ✓ Selelåsen skal alltid anvendes i Gr. I (9–18 kg).
- ✓ Hindrer barnet i å dra slakk sele ut av belterullen.
- ✓ Selelåsen festes til brystbeltet i bak-kant av stolen mellom skulder- og hodestøtte.
- ✓ Sikkerhetssele skal strammes så mye som mulig, uten at det gir barnet ubehag.
- ✓ Når selelåsen er i bruk, vil sikkerhetssele alltid ligge klar i riktig tilpasset lengde.

## Vi anbefaler:

Før stolen tas i bruk, bør det avsettes god tid sammen med barnet. La barnet bli fortrolig med stolen og sikkerhetssele. Ved å skape en gryende forståelse for trafiksikkerhet, gjøres bruken lystbetont. Barn under 12 år bør ikke sitte i forsetet i biler med kollisjonspute på passasjersiden.

## Bemerk

1. Dette er en "Universal" barnestol. Den er godkjent etter regulativ ECE 44 03, serier av forskrifter, for generell bruk i biler. Den vil passe de fleste, men ikke alle bilseter.
2. Riktig tilpasning vil være hvis bilprodusenten i instruksjonsboken har deklart at bilsetet er tilpasset en "Universal" barnestol for den aktuelle aldersgruppen.
3. Denne barnestolen er klassifisert som "Universal" under strengere forhold enn de som har vært anvendt ved tidligere utgaver, som ikke bærer denne bemerkingen.
4. Hvis tvil, kontakt din forhandler

BeSafe 1-2-3 passer i alle biler som er utstyrt med trepunkt-sikkerhetssele godkjent i henhold til ECE regulativ nr. 16, eller tilsvarende standard.

## Billiste:

Alfa Romeo, Audi, Austin, BLMC, BMW, Buik, Cadillac, Chevrolet, Chrysler, Citroën, DAF, Daihatsu, Dodge, Fiat, Ford, GM, Honda, Hyundai, Jaguar, Lada, Lancia, Mazda, Mercedes, Mitsubishi, Nissan, Oldsmobile Opel, Peugeot, Plymoth, Pontiac, Porsche, Renault, Rover, Saab, Seat, Skoda, Subaru, Suzuki, Talbot, Toyota, Volkswagen, Volvo.

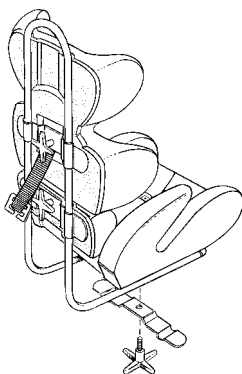

## Monteringsanvisning:

Sitteputen monteres til rygggrammen ved å føre skurattet i puten gjennom metallbeslaget i bunnrammen og skru godt til, se fig. 4.

**Studér bruksanvisningen nøye.**



Produsent:

**HTS**  
HTS as N-3535 Krøderen

# BeSafe® 1-2-3 New

**- Sicherheit für Ihr Kind! Bitte Gebrauchsanweisung beachten ...**

Gr. 1 9–18 kg  
Gr. 2 15–25 kg  
Gr. 3 22–36 kg



Abb. 1

Gr. 2 15–25 kg  
Gr. 3 22–36 kg

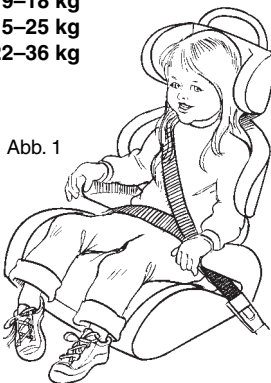

Abb. 2

Gurtschloß

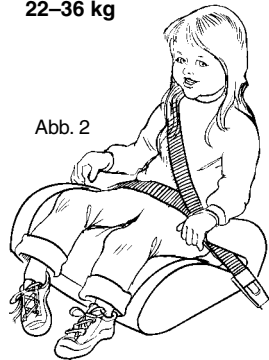

Abb. 3

- ✓ Der BeSafe 1-2-3 kann nur mit dem 3-Punkt-Gurt des Fahrzeugs benutzt werden. Er ist zwar in Gruppe I zugelassen, das Kind sollte aber 2 bis 2 1/2 Jahre alt sein, damit die Gurtführung am Hals des Kindes optimal verläuft.
- ✓ Die Schulter- und Kopfstütze sowie das Rückenpolster soweit wie möglich auf das Sitzpolster schieben.
- ✓ Das Kind hineinsetzen und das Gurtschloß des 3-Punkt-Gurtes in das Schloss einstecken. Hierbei muss der Schultergurt des 3-Punkt-Gurtes zwischen Kopf- und Schulterstütze verlaufen.
- ✓ Der Beckengurt muss über das Becken des Kindes geführt werden.
- ✓ Die seitlichen Profile des Sitzkissens geben die Führung des Beckengurtes. Auch der Diagonalgurt muss an der Sitzfläche durch die Führung des Beckengurtes laufen.
- ✓ In Gr. 1 (9 – 18 kg) muss man nun mit der Fixier-

- klammer (Abb. 3) den Schultergurt feststellen.
- ✓ Hierbei den 3-Punkt-Gurt soweit straffen, dass er zwar eng anliegt, aber es für das Kind nicht unangenehm ist.
- ✓ Wenn das Kind wächst, Kopf-Schulter-Stütze und Rückenstütze dem Oberkörper des Kindes anpassen.
- ✓ Beachten, dass der Gurt bei Benutzung nicht verdreht ist.
- ✓ Bitte nutzen Sie die Rücken- und Kopfstütze so lange wie möglich. Genehmigt ist der BeSafe 1-2-3 in Gruppe II aber auch ohne Rückenstütze.
- ✓ Nach einem Unfall soll man den Kindersitz nicht weiter verwenden.
- ✓ Es dürfen keine Änderungen oder andere Eingriffe am Sitz vorgenommen werden.

#### Fixierklammer

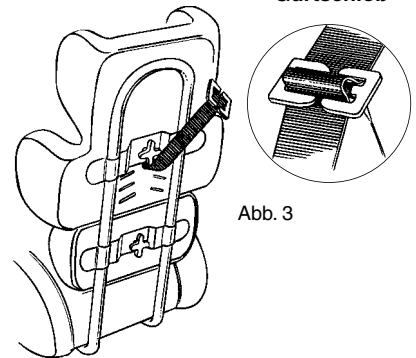
- ✓ In Gr. I (9 – 18 kg) muss man mit der Fixierklammer (Abb. 3) den Schultergurt feststellen. Sie verhindert, dass das Kind den losen Gurt aus

- der Gurtrolle ziehen kann.
- ✓ Die Fixierklammer wird seitlich am Sitz zwischen der Schulter- und Kopfstütze am Schultergurt befestigt (Abb. 3).
- ✓ Den Sicherheitsgurt so gut wie möglich festziehen, ohne dass es für das Kind unangenehm wird.
- ✓ Wenn die Fixierklammer benutzt wird, steht der Sicherheitsgurt immer in der richtigen Länge zur Verfügung.

#### Wir empfehlen:

Nehmen Sie sich genügend Zeit mit dem Kind, bevor der Kindersitz in Gebrauch genommen wird. Das Kind sollte sich mit dem Sitz und dem Sicherheitsgurt vertraut machen. Erklären Sie dem Kind, daß der Sitz für die Verkehrssicherheit wichtig ist, so daß er gern benutzt wird. Kinder unter 12 Jahren sollten in Fahrzeugen mit Airbag auf der Beifahrerseite nicht vorn sitzen.

#### Bitte beachten:

1. Dies ist ein „Universal“-Kindersitz. Er ist gemäß den Vorschriften der ECE-Norm 44 03 für den allgemeinen Einsatz in Kraftfahrzeuge zugelassen. Er ist für die meisten, jedoch nicht für alle Autos geeignet.
2. Wenn der Automobilhersteller in der Betriebsanleitung angegeben hat, daß die Sitze seines Wagens für einen „Universal“-Kindersitz für die

entsprechende Altersgruppe geeignet sind, ist ein korrekter Einbau gewährleistet.

3. Dieser Kindersitz wurde nach strengeren Kriterien getestet, als Modelle die nicht als „Universal“-Kindersitz eingestuft sind.
4. Im Zweifelsfall wenden Sie sich bitte an Ihr Fachgeschäft.

BeSafe 1 2 3 ist für alle Fahrzeuge mit Dreipunkt-Sicherheitsgurten geeignet, die gemäß der ECE-Norm 16 oder einer gleichwertigen Norm zugelassen sind.

#### Fahrzeugliste:

Alfa Romeo, Audi, Austin, BLMC, BMW, Buik, Cadillac, Chevrolet, Chrysler, Citroën, DAF, Daihatsu, Dodge, Fiat, Ford, GM, Honda, Hyundai, Jaguar, Lada, Lancia, Mazda, Mercedes, Mitsubishi, Nissan, Oldsmobile, Opel, Peugeot, Plymouth, Pontiac, Porsche, Renault, Rover, Saab, Seat, Skoda, Subaru, Suzuki, Talbot, Toyota, Volvo, VW.

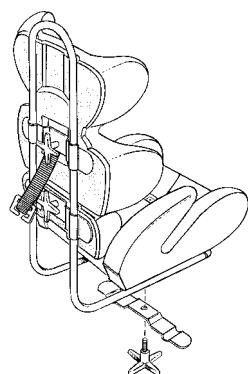

#### Montageanleitung

Schraube vom Sitzkissen abschrauben. Das Sitzkissen auf den Stahlrohrrahmen aufsetzen. Die Schraube durch den Beschlag in das Gewinde des Sitzkissens eindrehen. Gut festziehen (Abb. 4)

Die Gebrauchsanweisung sorgfältig durchlesen.

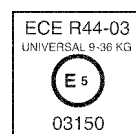

Hersteller:

**HTS**  
HTS as N-3535 Krøderen



# BeSafe® 1-2-3 New

**- Trygghet för ditt barn! Används enligt anvisningar ...**

Gr. 2 15–25 kg  
Gr. 3 22–36 kg

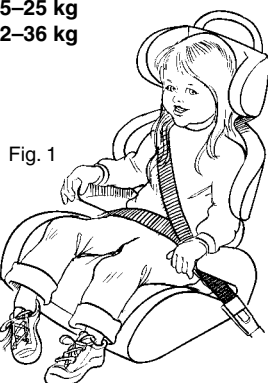

Fig. 1

Gr. 2 15–25 kg  
Gr. 3 22–36 kg



Fig. 2

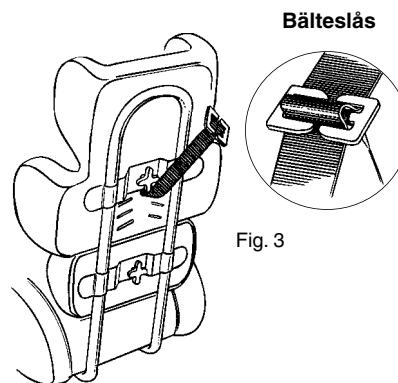

Fig. 3

Bälteslås

- ✓ Används tillsammans med bilens trepunktsbälte.
- ✓ Huvudstödet justeras ned till axelhöjden.
- ✓ För in diagonalbältet under huvudstödet för att på så sätt få bort det från halsen.
- ✓ Dra höftbältet över höften genom att leda in bältet i profilerna på sidan.
- ✓ När barnet växer anpassas huvudstödet och ryggkudden så att diagonalbältet alltid sitter korrekt i förhållande till barnets axlar.
- ✓ I Gr. 1 (9–18 kg) skall bälteslåset monteras på axselbandet, se fig. 3.
- ✓ Säkerhetsbältet ska spännas så mycket som möjligt utan att barnet får obehag av det.
- ✓ Se till att bältet inte är snott.
- ✓ Efter en eventuell kollision ska stolen bytas ut mot en ny.
- ✓ Man får inte göra ändringar eller andra ingrepp på stolen utan att dessa har testats och godkänts av behöriga myndigheter.
- ✓ När barnet är i 6/7-års ålder kan ryggen och rör-ställningen tas bort, se fig 2. Därefter använder man endast sittdynan.

#### Bälteslås

- ✓ Hindrar barnet från att dra ett slakt bälte ut ur bältesrullen.
- ✓ Sätt fast bälteslåset i diagonalbältet på stolens bakkant mellan axelstödet och huvudstödet.
- ✓ Säkerhetsbältet ska spännas så mycket som möjligt utan att barnet får obehag av det.
- ✓ När bälteslåset används kommer säkerhetsbältet alltid ha rätt längd.

#### Vi rekommenderar:

Innan man börjar använda stolen bör barnet få god tid att bekanta sig med den. Låt barnet vänja sig vid stolen och säkerhetsbältet. Genom att skapa en förståelse för trafiksäkerhet gör man användningen mer lustbetonad.

Barn under 12 år bör inte sitta i framsätet i bilar med krockkuddar på passagerarsidan.

#### Observera:

1. Detta är en "Universal"-barnstol. Den är godkänd i enlighet med reglementet ECE 44 03, ingående i serien av föreskrifter för allmänt bruk i bilar. Den passar i de flesta men inte alla bilsäten.
2. Man kan utgå från att den passar om biltillverkaren i instruktionsboken har förklarat att sätet är anpassat till en "Universal"-barnstol för den aktuella åldersgruppen.
3. Denna barnstol är klassificerad som "Universal" enligt strängare krav än de som använts vid tidigare utgåvor och som inte har denna märkning.
4. Ta kontakt med återförsäljaren om det råder några tveksamheter.

BeSafe 1 2 3 passar i alla bilar som är utrustade med trepunktsbälten, godkända i enlighet med ECE-reglementet nr 16 eller motsvarande standard.

#### Billista:

Alfa Romeo, Audi, Austin, BLMC, BMW, Buik, Cadillac, Chevrolet, Chrysler, Citroën, DAF, Daihatsu, Dodge, Fiat, Ford, GM, Honda, Hyundai, Jaguar, Lada, Lancia, Mazda, Mercedes, Mitsubishi, Nissan, Oldsmobile, Opel, Peugeot, Plymouth, Pontiac, Porsche, Renault, Rover, Saab, Seat, Skoda, Subaru, Suzuki, Talbot, Toyota, Volkswagen, Volvo.

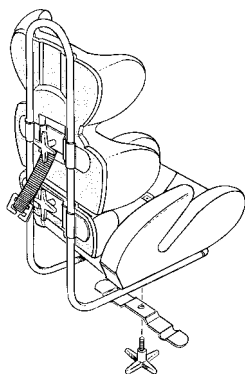

#### Monteringsanvisning:

Stolen levereras i en sammansatt ryggdel där sätet är löst. Sätet sätts på plats i ställningen. Lägg beslagen på plats under rör-ställningen och skruva fast rattskruven ordentligt i säteskudden genom beslaget.

**Studera bruksanvisningen noga.**

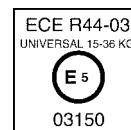

Producent:

**HTS**  
HTS as N-3535 Krøderen



# BeSafe<sup>®</sup> 1-2-3 New

**- Turvaa lapsesi autossa! Käytetään ohjeiden mukaisesti ...**

Ryhmä 2 15–25 kg  
Ryhmä 3 22–36 kg

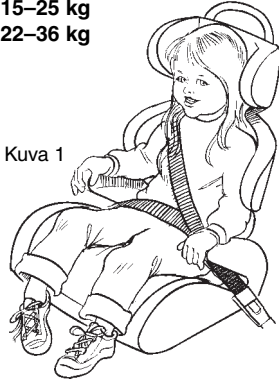

Kuva 1

Ryhmä 2 15–25 kg  
Ryhmä 3 22–36 kg



Kuva 2

Turvavyölukko

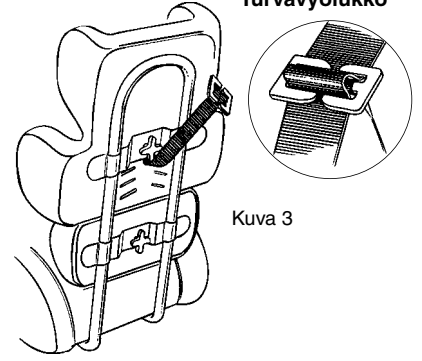

Kuva 3

- ✓ Kiinnitetään auton kolmpistevyön avulla.
- ✓ Pääntuki säädetään alas olkapäiden tasolle.
- ✓ Olkavyö vedetään pääntuen pääosan ja hartiaosan välistä niin, ettei vyö painaudu kaulaa vasten.
- ✓ Lantiovyö viedään lantion yli istuinosaan molemmilla sivuilla olevien urien kautta. Olkavyön täytyy myös kulkea istuinosaan uran kautta. Turvavyö ei saa koskaan kulkea käsinojen päältä! ( kts. kuva 1)
- ✓ 9-18kg:lla lapsella olkavyön täytyy kulkea aina vyönohjainlukon kautta. (kts. Kuva 3)
- ✓ Lapsen kasvaessa pääntuki ja selkätuki on säädettävä niin, että olkavyö on aina oikealla korkeudella lapsen olkapäähän nähden.
- ✓ Turvavyö kiristetään mahdollisimman kireälle, mutta se ei saa tuntua lapsesta epä mukavalta.
- ✓ Varmista, ettei turvavyö ole kierteellä.

- ✓ Mahdollisen autokolarin jälkeen turvaistuinta ei enää saa käyttää, vaan turvaistuin on uusittava.
- ✓ Kun lapsi on 6-7 vuotias, istuimesta voi poistaa selkänöjan ja putkirungon. (kts. Kuva 2). Sen jälkeen voi käyttää pelkästään istuinkoroketta.
- ✓ Huomio! Jos auton selkänöjassa ei ole niska-tukea ja selkänöja on matala, suositellaan turvaistuimen selkänöjan käyttöä mahdollisimman pitkään.
- ✓ Turvaistuimeen ei saa tehdä mitään muutoksia, joita asianmukaiset viranomaiset eivät ole testanneet ja hyväksyneet.

## Turvavyölukko

- ✓ Turvavyölukkoa on aina käytettävä 9-18 kg:lla lapsella, mutta suositellaan käytettäväksi mahdollisimman pitkään.

- ✓ Estää lasta vetämästä turvavyötä löysälle.
- ✓ Turvavyölukko kiinnitetään istuimen taakse olkavyöhön, olkatuen ja pääntuen väliin.
- ✓ Turvavyö kiristetään mahdollisimman kireälle, mutta se ei saa tuntua lapsesta epä mukavalta.
- ✓ Turvavyölukkoa käytettäessä turvavyö on aina valmiina käyttöön ja oikean pituinen.

## Me suosittelemme:

Ennen istuimen käyttöönottoa tutustu lapsesi kanssa kaikessa rauhassa istuimeen. Anna hänen kokeille istuinta ja turvavyöjärjestelmää. Kun opetat lapsesi ymmärtämään liikenneturvallisuuden merkityksen, hän oppii suhtautumaan positiivisesti istuimen käyttöön. Alle 12 vuotiaitten lasten ei tule istua sellaisen auton etuistuimella, jonka eteen on asennettu turvatyyny.

## Huom!

1. Tämä on "Universal"-turvaistuin. Se on hyväksytty ECE 44 03 -asetussarjan mukaisesti, joka koskee istuimien yleistä käyttöä autoissa. Turvaistuin voidaan asentaa useimmille, mutta ei kaikille auton istuimille.

2. Istuin sopii autoon, jos auton valmistaja on ohjekirjassaan ilmoittanut, että auton istuin on sovitettu asianomaista ikäryhmää varten tarkoitettua "Universal"-turvaistuinta varten.
3. Tämä turvaistuin on luokiteltu "Universal"-istuimeksi ankarammilla kriteereillä kuin aikaisemmat istuintyytit, joissa ei ole tätä huomautusta.
4. Jos olet epävarma, ota yhteyttä jälleenmyyjään.

BeSafe 1.2.3 sopii kaikkiin autoihin, jotka on varustettu ECE-asetuksen nro 16 tai vastaavan standardin mukaisesti hyväksytyillä kolmpisteturvavyöillä.

## Autoluettelo:

Alfa Romeo, Audi, Austin, BLMC, BMW, Buick, Cadillac, Chevrolet, Chrysler, Citroén, DAF, Daihatsu, Dodge, Fiat, Ford, GM, Honda, Hyundai, Jaguar, Lada, Lancia, Mazda, Mercedes, Mitsubishi, Nissan, Oldsmobile, Opel, Peugeot, Plymouth, Pontiac, Porsche, Renault, Rover, Saab, Seat, Skoda, Subaru, Suzuki, Talbot, Toyota, Volkswagen, Volvo.

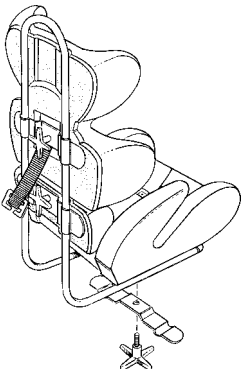

## Asennusohje

Istuin toimitetaan selkänöja valmiiksi koottuna putkirunkoon ja istuinosa erikseen. Istuinosa asennetaan paikoilleen putkirunkoon. Kiinnitysraudat asennetaan paikalleen niin, että putkirunko jää istuinosaan ja kiinnitysraudan väliin. Pyöräruuvi ruuvataan hyvin paikalleen istuinosaan kiinnitysraudan läpi.

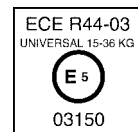
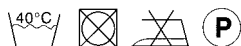

Valmistaja:

**HTS**  
HTS as N-3535 Krøderen

Maahantuojat:  
**Lastentarvike OY**  
09-85205100